



SHACMAN

F2000 6X4 Camion à Benne

Main Specifications

Modele		SX3255JM384	
PTAC (kg)		25000	
Poids à vide (kg)		12400	
Vitesse maxi (km/h)		78	
Min. cercle de rotation (m)		24	
Min. garde au sol (mm)		314	
Max.gradeability (%)		30	
Dimensions (mm)		Longueur	8354
		Largeur	2490
		Hauteur	3450
Empattement (mm)		3775+1400	
Surplomb (mm)		Avant	1525
		Arrière	1654
Moteur		Modèle	WEICHAI WP10.290E32 Euro III
		Puissance maxi (kW/rpm)	213/2200
		Couple maxi(n.m/rpm)	1160/1200~1600
		Déplacement (L)	9.726L
Embrayage		EATON Φ 430 diaphragm-spring type	
Boîte à vitesse		Modèle	FAST 9JS135+QH50
		Rapport de transmission	F9&R1
Direction		ZF technologie	
Essieu Avant		7.5 ton avec MAN technologie	
Châssis (mm)		850×300 (8+7)	
Suspension		Ressorts à lame semi-elliptique avec amortisseur	
Essieu Arrière		Essieu flottant double reduction 16T STR avec différentiel inter-roues et Blocage de différentiel Ratio:5.73	
Pneus et Roues		12.00R22.5 (Quantité: 11) tubeless tyre	
Cabine		Cabine F2000 de longueur moyenne avec toit plat	
		Siège hydraulique	
		Cabine hydraulique à 4 points de suspension	
Climatisation		Contrôle électronique	
Epurateur d'air		FLEETGUARD filtrer	



Batteries		24V、165Ah
Réservoir à	Capacité (L)	380L
Carburant	Matériel	Fer
Prise de force		QH50
Frein		Freinage à tambour avec 6 canaux ABS
Equipement Standard		Manual shaker, Rear window, manual sunroof, Manual cab reversing, Electronic tachograph, Cruise control system.
Benne	dimensions (mm)	5200*2300*1350
	Epaisseur (mm)	Bas 8 Côté 4
	Méthode de levage	Levage moyen

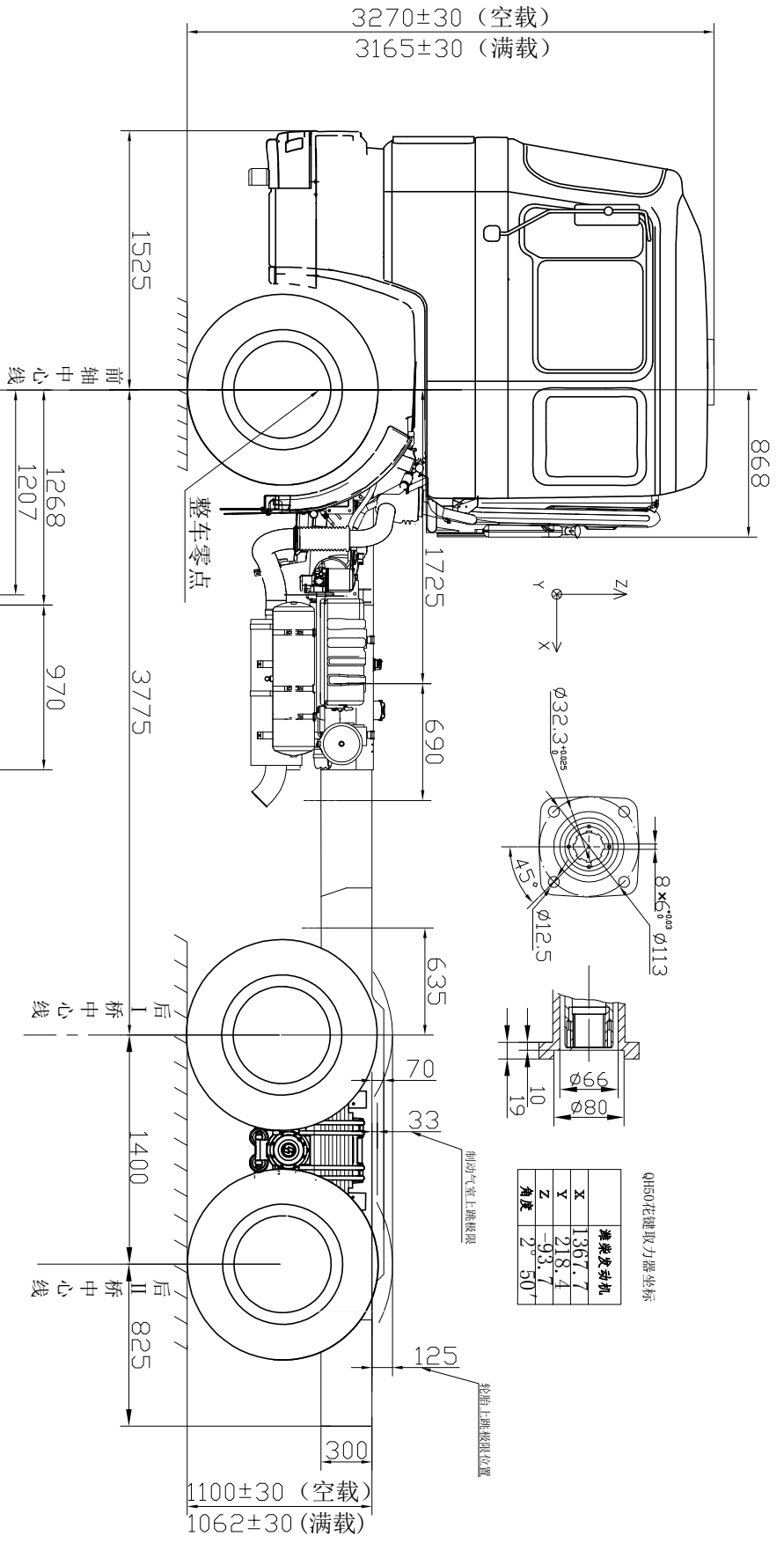
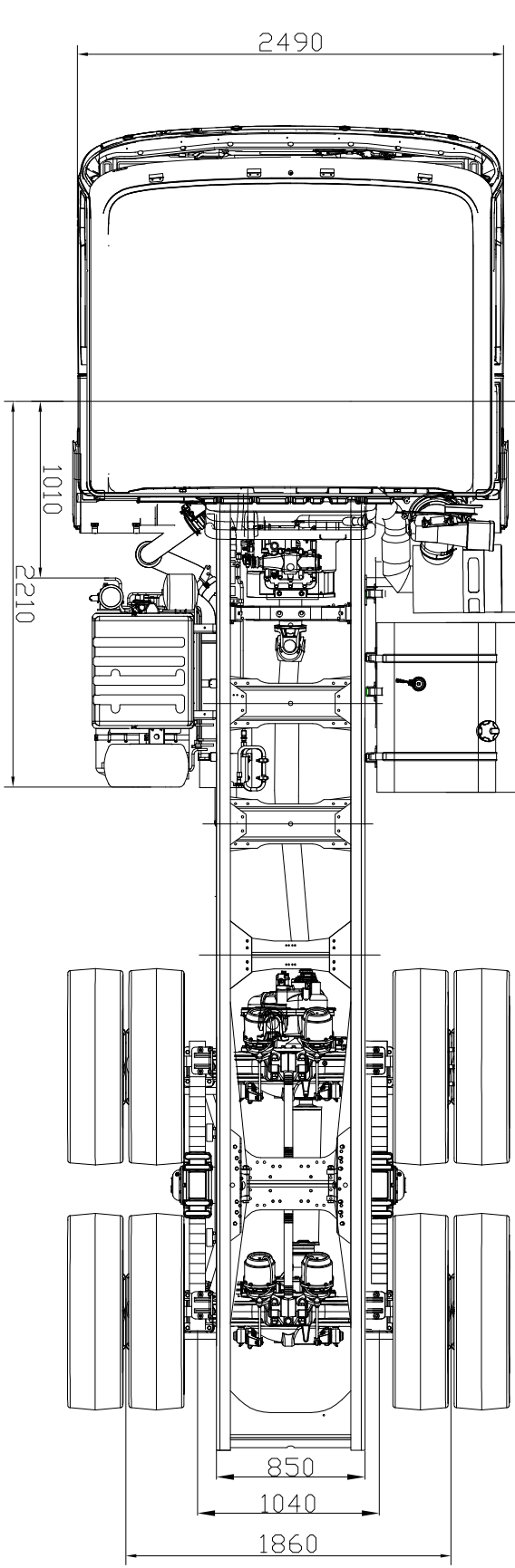

QH50花键取力器坐标

坐标轴	坐标值
X	1367.7
Y	218.4
Z	-93.7
角度	2°50'